

## システムの仕様

周波数特性 (-3dB)	100Hz ~ 17.5kHz
周波数範囲 (-10dB)	60Hz ~ 22kHz
最大音圧レベル 長時間 @1m	110dB SPL
最大音圧レベル ピーク @1m	120dB SPL

## ミキサー部

周波数特性 (-3dB)	
マイク入力→ライン出力 (ゲイン @0dB)	
5Hz ~ 40kHz (+0, -1dB)	
入力インピーダンス	
マイク	3k Ω バランス
Hi-Z	20k Ω バランス
楽器	1M Ω
ライン	10k Ω バランス
ステレオ	10k Ω バランス
最大電圧ゲイン	
マイク入力 1	51dB
マイク入力 2	51dB
ステレオ入力	9dB
最大入力レベル	
マイク	-28dBu (ゲイン @+50dB) +15dBu (ゲイン @+6dB)
ライン	-8dBu (ゲイン @+30dB) +35dBu (ゲイン @-15dB)
ステレオ	+20dBu (ゲイン @0dB)
3 バンドイコライザー	
High	± 15dB @ 12kHz
Mid	± 15dB @ 2.5kHz
Low	± 15dB @ 100Hz
ライン出力 PAD	-30dB
CMRR	55dB @ 1kHz, ユニティゲイン
ノイズ (20Hz ~ 20kHz バンドワイズ, 150 Ω ソースインピーダンス)	
EIN	-129dBu
残留出力ノイズ (ライン出力、チャンネルおよびマスターレベル OFF)	-85dBu

## パワーアンプ部

定格出力	100Wrms 連続 (20Hz ~ 20kHz)
最大出力	150W ピーク
定格全高調波歪	0.05%
冷却	対流式
設計	D 級

## トランスデューサー

直径	5.25 インチ / 134mm
ボイスコイル径	1.0 インチ / 25.4mm
能率 (1W@1m)	90dB
公称インピーダンス	8 Ω
許容入力	150W
周波数特性	90Hz ~ 20kHz
マグネットタイプ	ネオジウム

## 安全に関する機能

過負荷プロテクト	リミッター
温度プロテクト	アンプシャットダウン (自動リセット)

## 構造上の特徴

素材	ポリプロピレン
仕上げ	黒色テクスチャー仕上げ
ハンドル	天面取付
グリル	ウェザープルーフコート済み パンチングメタル

## 物理的仕様

高さ	203mm
幅	284mm
奥行き	173mm
重量	3.4kg
取付方法	マイクスタンド取付…本体底面に 内蔵のソケットに付属のアダプター を使用して取付

## AC 必要電源

100 ~ 240VAC、50/60Hz、35VA	
電源コネクタ	IEC3 ピン 250VAC

LOUD Technologies社は、常に新しい素材、部品、製造方法を取り入れて製品を改善するよう努めているため、製品の外観および仕様は予告なく変更することがあります。「Mackie」、「ランニングマン」、「Running Man」はLOUD Technologies社の登録商標です。他の商品名または会社名は各社の商標または登録商標です。

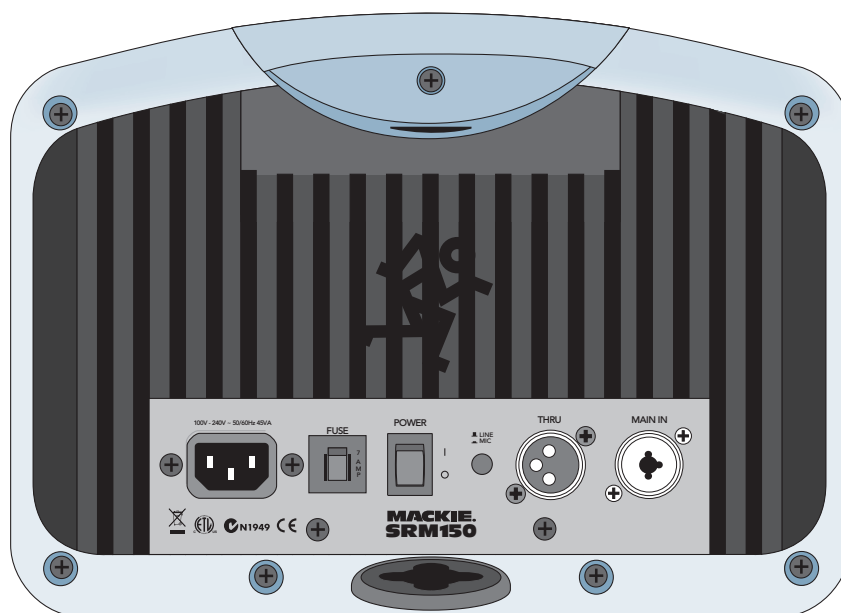
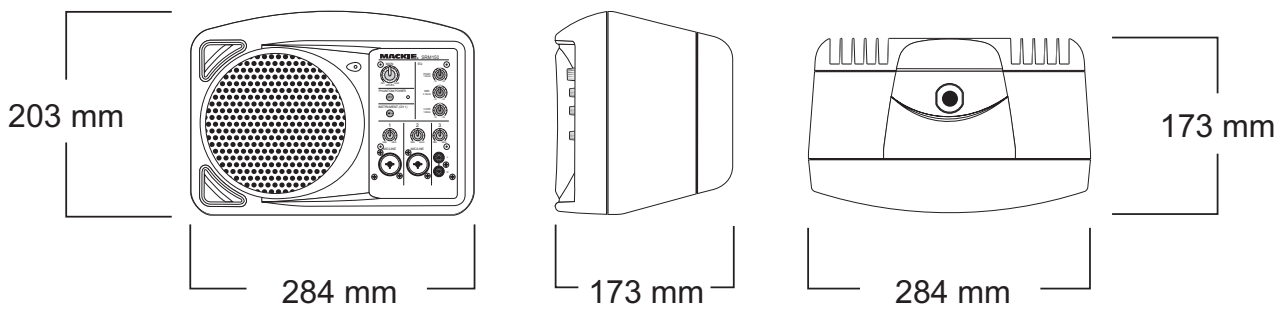
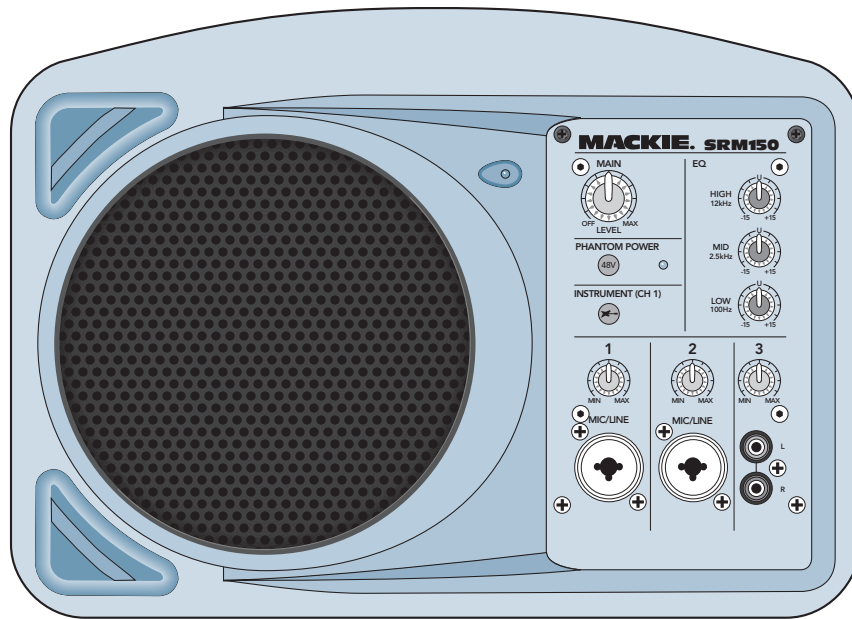

## SRM150 ブロックダイアグラム

